



BRUDDEN EQUIPAMENTOS LTDA.
Av. Industrial, 700 - Distrito Industrial - 17580-000
Pompeia - SP - Tel.: (14) 3405-5000 - Fax (14) 3405-5035
brudden@brudden.com.br

www.brudden.com.br - 0800 424 5000

Revisão: Outubro de 2017

MOTOR GASOLINA
B2T4C

MANUAL DE INSTRUÇÕES

LEIA ATENTAMENTE ESTE MANUAL ANTES DE UTILIZAR ESTE EQUIPAMENTO.
GUARDE ESTE MANUAL PARA CONSULTA E REFERÊNCIA FUTURA.

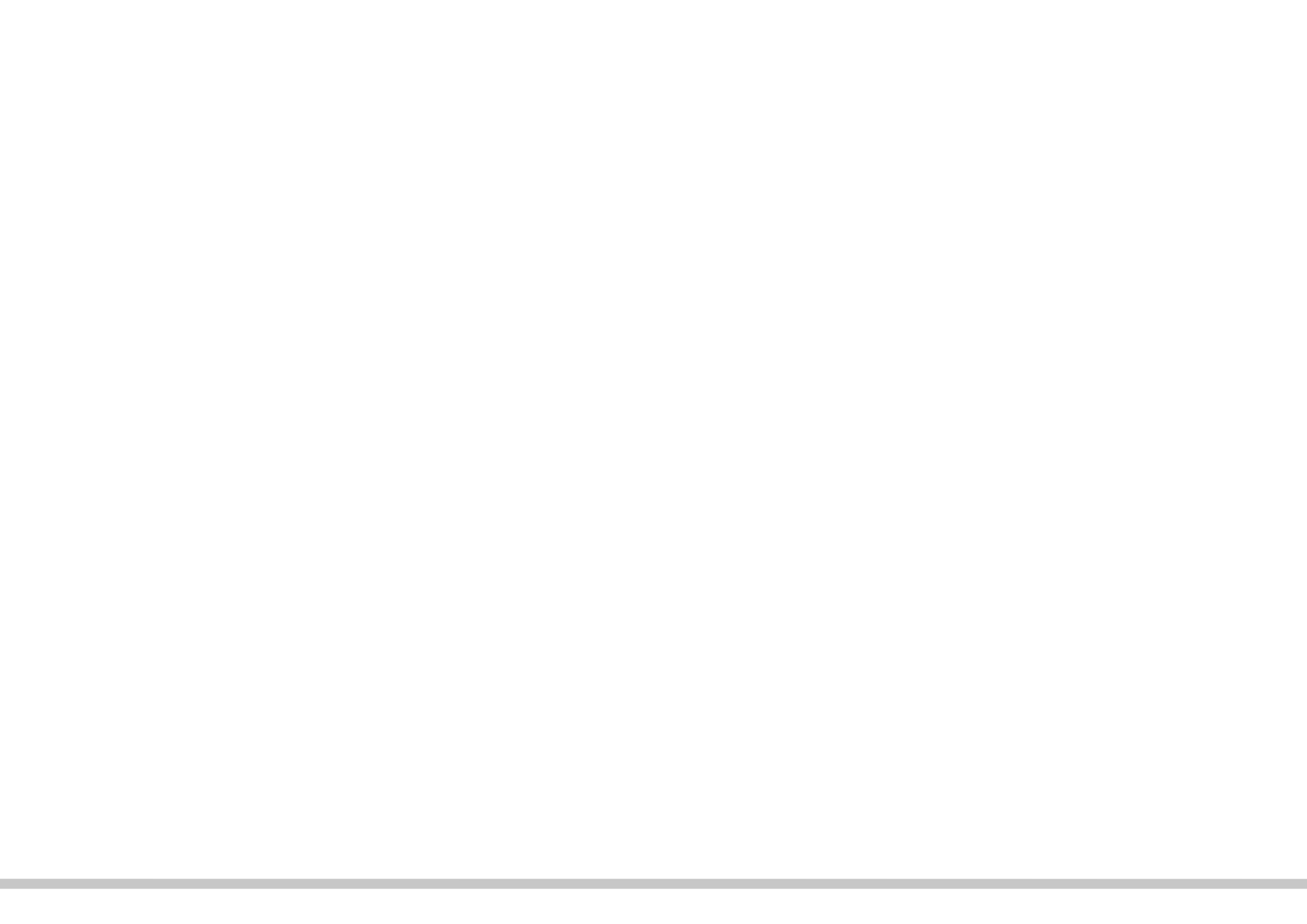

Obrigado por comprar nosso motor.

Este manual cobre a operação e manutenção do seu motor B2T4C. Modelo de motor a gasolina B2T4C monocilíndrico 2-Tempos refrigerado a ar, leve e pequeno, sua construção é simples e de fácil operação e manutenção.

Este modelo foi desenvolvido para aplicação em cortadores de grama.

Toda informação contida nesta publicação está atualizada com a última versão do motor B2T4C no momento da impressão.

O fabricante reserva o direito de fazer alterações a qualquer momento sem noticiar ou sem qualquer obrigação. Nenhum conteúdo desta publicação pode ser reproduzido sem autorização para edição.

Este manual deve ser considerado uma parte integrante do seu motor, devendo acompanhá-lo inclusive em caso de venda.

AVISO DE SEGURANÇA



ATENÇÃO!

Indica chance bastante alta de provocar sérios danos ou até mesmo a morte caso as instruções não sejam seguidas.



CUIDADO!

Indica chance de provocar lesões ou danos ao equipamento caso as instruções não sejam seguidas.



ATENÇÃO!

- Leia as instruções cuidadosamente. Esteja familiarizado com os controles e uso apropriado do motor.
- Combustível só pode ser armazenado em reservatórios específicos para esta aplicação. Abasteça o tanque em locais abertos e não fume enquanto estiver realizando o abastecimento. Dê a partida ao motor apenas depois de abastecer. Nunca remova a tampa do tanque ou adicione combustível quando o motor estiver em operação ou quente.
- Substitua o silencioso defeituoso.
- Substitua a tampa do reservatório de combustível com segurança.
- Nunca armazene o motor com combustível no tanque em edificações onde os vapores possam alcançar faísca ou chama e provocar incêndio.
- Deixe o motor resfriar antes de guardar em qualquer compartimento.
- Para prevenir contra o fogo, pare o motor antes de encher o tanque com combustível e certifique-se de que ele esteja longe do fogo. Para prevenir contra asfixia, descarte o gás de exaustão para fora de locais confinados.
- É proibido tocar o silencioso e o motor quando este estiver em funcionamento ou tenha acabado de ser desligado.
- Para prevenir contra descargas elétricas, não toque na vela, no cachimbo da vela ou nos chicotes do motor.
- É proibido que crianças ou pessoas despreparadas toquem no motor.
- A saída do escapamento não pode estar virada em direção ao operador.
- Certifique-se de que o motor esteja refrigerado antes de guardá-lo depois de seu uso, cubra-o.
- Para evitar danos ou falhas de funcionamento do motor, use gasolina de boa qualidade e que esteja armazenada num reservatório apropriado.
- É proibido usar gasolina pura, é necessário preparar a mistura com óleo 2-Tempos.
- Este motor a gasolina não pode trabalhar com alta rotação sem carga por um longo período.
- Não opere esta máquina se estiver sob efeito de álcool, drogas ou medicamento ou se estiver doente ou cansado. Mulheres grávidas são proibidas de usar este motor.

VIII. DADOS TÉCNICOS

Itens	B2T4C
Tipo de motor	Monocilíndrico, 2-Tempos, refrigerado a ar
Cilindrada	121,5 cc
Max. potência/rpm	2,9828 kW / 4hp
Consumo específico	≤544 g/kW.h
Ruído	≤85 dB(A)
Volume do tanque de combustível	1,65 litro
Combustível	Gasolina
Lubrificante	Óleo 2-Tempos (JASO FB)
Relação entre combustível e óleo lubrificante	30:1
Folga da vela	0.5-0.7 mm
Peso	≤9.5 kg
Comprimento X Largura X Altura	295×358×361 mm

VII. SOLUÇÕES DE PROBLEMAS

1. Falha na partida	Mistura de gasolina com água – substitua o combustível.
	Vela pode acumular deposição de carbono ou mesmo quebrar.
	Mau contato do chicote do motor com a vela de ignição.
2. O motor consegue partir, mas não trabalha rapidamente.	A alavanca pode estar totalmente aberta.
	A relação de óleo 2-Tempos no combustível pode não estar adequada.
	Pode haver água na gasolina.
3. O motor pode estar funcionando, mas abaixo da potência especificada.	O filtro de ar pode estar obstruído com sujeira.
	A exaustão do cilindro e o silencioso podem estar com excesso de deposição de carbono.
	Pistão, anéis do pistão e cilindro podem estar desgastados.
	O filtro de combustível pode estar obstruído por sujeira.
	O corpo ou a ponta do eixo podem estar com vazamento de ar ou de óleo.
4. O motor a gasolina desligou repentinamente quando estava funcionando.	Chicote do motor pode ter soltado.
	A vela de ignição pode apresentar acúmulo de carbono ou estar quebrada.
	O filtro de combustível pode estar obstruído por poeira.
	Talvez haja água na gasolina.
	O respiro do tanque pode estar bloqueado por poeiras.

SUMÁRIO

PREFÁCIO	03
AVISO DE SEGURANÇA	04
SUMÁRIO	05
I. PREPARAÇÃO	06
II. PARTIDA DO MOTOR	07
III. OPERANDO O MOTOR	08
IV. PARANDO O MOTOR	09
V. MANUTENÇÃO	10
VI. ARMAZENAMENTO	11
VII. SOLUÇÃO DE PROBLEMAS	12
VIII. DADOS TÉCNICOS	13

I. PREPARAÇÃO

1. Reabasteça.
2. Use a mistura de gasolina e óleo 2-Tempos com a relação 30:1 para óleo mineral.

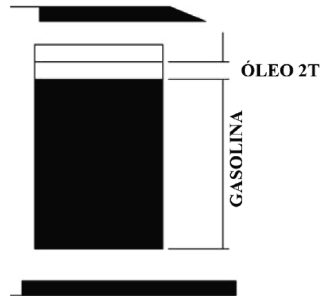

**MISTURA DE
GASOLINA COM
ÓLEO 2-TEMPOS**

3. Confira e limpe o filtro de ar. O filtro de ar deve ser frequentemente limpo, ou poderá afetar a potência do motor. Se o elemento filtrante estiver obstruído por poeira ou sujeira, use sabão ou detergente neutro para limpá-lo, esprema para tirar o excesso de água e reinstale no motor.



图 2

VI. ARMAZENAMENTO

Se o motor a gasolina não for usado por um longo período, ele deve ser mantido conforme as instruções seguintes:

- Remova o combustível do tanque e do carburador, feche o afogador totalmente, puxe a alavanca de partida por 3~5 vezes.
- Retire a vela e coloque o equivalente à uma colher de óleo 2T no interior do motor através do furo da vela, puxe a corda de arranque por 3~5 vezes, finalmente posicione o pistão no ponto morto superior e então instale a vela.
- Use um pano macio com óleo de motor e passe na superfície do mesmo, coloque-o sobre uma superfície seca e ventilada para o próximo uso.

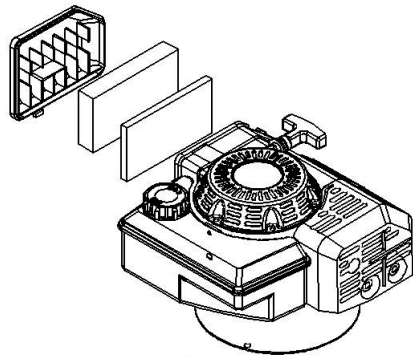
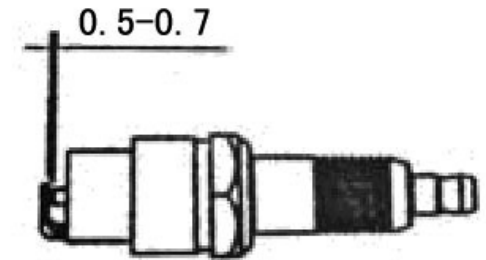
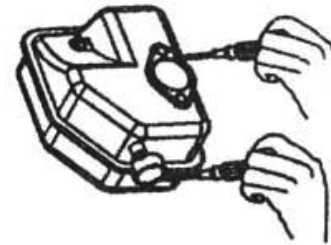

V. MANUTENÇÃO

B2T4C

Itens / Frequência		Antes de Usar	Primeiro mês ou após 20h de uso	A cada 6 meses ou após 50 horas de uso
Parafusos e porcas	Verificar folga	√		
Vazamento de combustível	Conferir	√		
Elemento filtrante	Limpar	√		
Filtro de combustível	Limpar		√	
Cabeçote, pistão	Remover * carbonização			√
Vela	Remover carbonização			√
Folga da vela	Ajuste da folga para 0,5~0,7mm			√
Silenciador	Remover * carbonização			√

*Este serviço deverá ser efetuado somente em uma Assistência Técnica Autorizada.

II. PARTIDA DO MOTOR

A. MÉTODO DE PARTIDA

A. Abra o registro da gasolina.

B. Puxe totalmente a alavanca do acelerador. Se o motor estiver aquecido, dê partida com a alavanca na posição de marcha lenta ou acelerado.

C. Puxe o cabo de partida do motor repetidas vezes lentamente até engatar, depois puxe rapidamente.

Nota: Se o motor não ligar após acionar a partida várias vezes, poderá estar encharcado. Acione a alavanca na posição de máxima aceleração. Assim que o motor ligar desacelere o motor e deixe aquecer por alguns instantes.

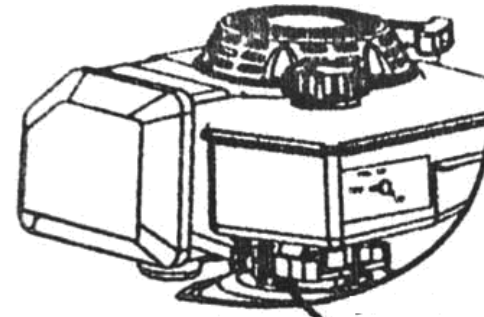

TAMPA DE COMBUSTÍVEL

III. OPERANDO O MOTOR

1. Depois que der a partida, deixe o motor funcionando entre 3 e 5 minutos em marcha lenta.
2. Quando o motor estiver suficientemente aquecido, ajuste a alavanca de aceleração para a posição de rotação desejada conforme a altura da grama a ser cortada.



CUIDADO:

- Não acelere abruptamente devido à baixa lubrificação do motor, aumente a aceleração gradativamente.
- Evite alterar bruscamente a rotação de marcha lenta para todo acelerado. Se o acelerador estiver totalmente aberto, o motor vai funcionar na rotação máxima, ao qual diminui a vida-útil do motor como também causa problemas ao motor. Usar aceleração máxima somente para o corte de grama alta, muito fechada.

IV. PARANDO O MOTOR

- Reduza a marcha lenta e deixe-o funcionando por 3~5 minutos.
- Direcione a alavanca do acelerador toda para frente.